



Sistemas de marcaje láser

Videojet® 7220/7320

Los sistemas de marcaje láser de fibra de impulsos 7220 y 7320 proporcionan un codificado permanente y versátil con escaso mantenimiento y un formato pequeño.

Tamaño reducido. Marcas de alta calidad. Escaso mantenimiento. Los sistemas de marcaje láser de fibra Videojet 7220 (10 vatios) y 7320 (20 vatios) son unos de los sistemas de marcaje de estado sólido más compactos, versátiles y de los que menos tareas de mantenimiento requieren.

Estos sistemas de marcaje láser resultan perfectos para el cambio de color de alto contraste en materiales de plástico que los láseres de CO₂ pueden grabar o para la fusión de tinta en los films de plástico que requieren un control preciso del calor para evitar los daños causados por los láseres de onda continua.



Ventaja de un mayor tiempo de funcionamiento

- La fuente de láser de fibra extremadamente fiable elimina el mantenimiento habitual de la cámara de bombas de los láseres Nd:YAG.
- La fuente de láser de fibra de alta eficiencia (menos de 300 VA) se enfría a través de un ventilador interno, con lo que se eliminan los tiempos de inactividad y el mantenimiento asociados a los refrigeradores de agua o externos.

Productividad integrada

- Configure exactamente el sistema que necesita con un cabezal de escaneo de alta resolución opcional, una selección de orientaciones del haz y distintos niveles de potencia.

Garantía de Codificado

- El potente software le permite crear mensajes de marcaje con idiomas, gráficos, símbolos y contenido (p. ej., fecha, hora y turno) que se actualizan automáticamente.

Capacidad de uso sencilla

- Los cabezales de escaneo estándares y de alta resolución más pequeños del mercado, con salidas del haz rectas o de ángulo recto.
- Los cabezales de escaneo de alta resolución opcionales ofrecen áreas de marcaje excepcionalmente grandes y campos de marcaje muy anchos para aplicaciones de marcaje sobre la marcha de alta velocidad.
- Puesto que no se requiere ningún PC para las operaciones independientes, se ahorra espacio y se aumenta la fiabilidad.

Videojet® 7220/7320

Sistemas de marcaje láser

Campos de marcaje

	Cabezal de marcaje de 6 mm SHF60A				Cabezal de marcaje de 10 mm SHF100A			
	50	100	165	258	100	163	254	420
Distancia focal	50	100	165	258	100	163	254	420
Altura máx./mm	19,5	70,2	115,4	180,5	75,8	142,2	215,5	361,5
Anchura máx./mm	26	70,2	115,4	180,5	118,7	193,5	301,5	498,5

Formatos de marcaje

Fuentes estándares (Windows® TrueType®/TTF; PostScript®/PFA, PFB; Open Type®/OTF) y fuentes individuales, como las de alta velocidad u OCR

Códigos legibles por máquina: ID-MATRIX; ECC simple; CÓDIGOS DE BARRAS/apilado omnidireccional/limitado [CCA/B]/ampliado

Gráficos/componentes gráficos, logotipos, símbolos, etc. (dxf, jpg, ai, etc.)

Marcaje de texto lineal, circular y angular; rotación, reflexión, expansión y compresión de contenidos de marcaje

Numeración de serie y secuencial; codificado automático de fecha, capa y hora, reloj en tiempo real; codificado en línea de datos individuales (peso, contenido, etc.)

Fuente de láser

Láser de fibra de impulsos de iterbio (Yb)

Clase de alimentación de 10 y 20 vatios

Longitud de onda de emisión central: 1055-1075 nm (1,055-1,075 µm)

Deflexión del haz láser

Escaneo del galvanómetro digital de alta velocidad

Orientación del haz láser

Posición de 90 (estándar) y recta (opcional)

Enfoque (ópticas de precisión):

Distancias focales de 6 mm; cabezal de marcaje: f=50/100/165/258 mm

Distancias focales de 10mm; cabezal de marcaje: f=100/163/254/420 mm

Interfaces de usuario

Teclado integrado

Unidad de control manual; configurable en 16 idiomas (opcional)

Software SmartGraph en PC; configurable en 20 idiomas (opcional)

Software SmartGraph

Interfaz de usuario de guiada por gráficos en Windows® para una preparación intuitiva y rápida de tareas de marcaje completas en PC

Configuración del sistema

Editor de parámetros/gráficos/datos/texto

Configurable en 20 idiomas, por ejemplo, alemán, inglés o japonés

Fácil acceso a los programas estándares de CAD y gráficos gracias a las funciones de importación para los formatos de archivo más importantes (dxf, jpg, ai, etc.)

WYSIWYG

Varios niveles de seguridad protegidos con contraseña

RADIACIÓN LÁSER INVISIBLE

EVITE LA EXPOSICIÓN DE LA PIEL O LOS OJOS A LA RADIACIÓN DIRECTA O DISPERSA

POTENCIA MEDIA MÁXIMA: 24 W
ENERGÍA DE IMPULSOS MÁXIMA: 1,1 mJ
LONGITUD DE ONDA: λ = 1055 - 1075 nm
LÁSER CLASE 4
(EN 60825-1:2014)

Software SmartGraph Com

Interfaz de software ActiveX para la integración con el software de funcionamiento

Comunicación

Ethernet (TCP/IP, 100 Mb LAN), RS232, E/S digitales

Entradas para codificadores y activadores de detectores de productos

E/S para inicio, detención, error externo, selección de trabajo, activación, habilitación del activador, codificador; sistema listo, listo para marcar, marcaje, obturador cerrado, error, indicadores positivos y negativos y bloqueos de máquina/operador

Soluciones adaptadas a cada cliente

Integración

Integración directa en líneas de producción complejas a través de la interfaz de secuencias de comando del láser

Integración a través de la interfaz Ethernet y RS232

Ajuste de gran precisión de la altura con guía lateral mediante unión por cola de milano

Requisitos eléctricos

De 100 a 240 V (selección automática de intervalo); 250 VA, 1 PH, 50/60 Hz

Protección medioambiental

Unidad de suministro: IP21, con refrigeración por aire

Cabezal láser: IP54, con refrigeración por aire

Intervalo de temperatura/humedad

5-40 °C (40-105 °F)/10-90 %, sin condensación

Peso

Unidad de suministro: 19,9 kg/41,9 lb

Unidad de marcaje de 6 mm: 4,4 kg/9,7 lb

Unidad de marcaje de 10 mm: 6 kg/13 lb

Certificaciones aplicables

CE

Dimensiones de la unidad de marcaje

Cabezal de marcaje de 6 mm (SHF60A), estándar, salida del haz de 90

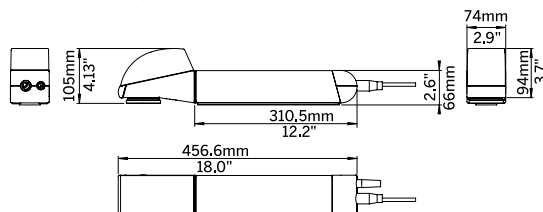

Dimensiones de la unidad de suministro:

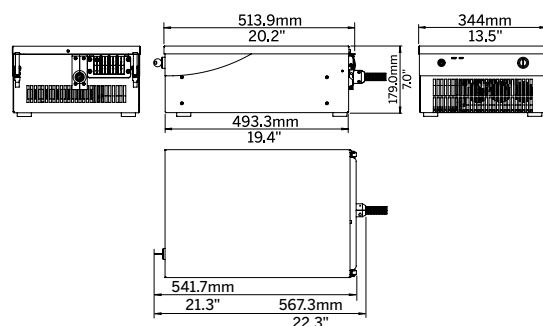

Teléfono: +52 55 56980167

o visite www.videojet.mx

o envíe un correo electrónico a

videojet.mexico@videojet.com

Videojet Technologies, México.

Av. Coyoacán 1213

Col. Del Valle

C.P. 03100

México, D.F.

© 2017 Videojet Technologies México. Reservados todos los derechos.

La política de Videojet Technologies México se basa en la mejora constante de los productos. Nos reservamos el derecho a modificar el diseño o las especificaciones sin previo aviso. Windows y Open Type son marcas registradas de Microsoft Corporation. TrueType es una marca registrada de Apple Computer, Inc. PostScript es una marca registrada de Adobe Systems Inc.

N. de pieza: SL000651
ss-7220-7320-es-mx-0517

